

Thin Snake ON 60 22.11**11**.xxx.xxx

W	X	Y	Z
100 mm	332 mm	125 mm	243 mm

Thin Snake ON 90 22.11**12**.xxx.xxx

W	X	Y	Z
210 mm	332 mm	200 mm	520 mm

Thin Snake ON 120 22.11**13**.xxx.xxx

W	X	Y	Z
210 mm	594 mm	200 mm	520 mm

Thin Snake ON 150 22.11**14**.xxx.xxx

W	X	Y	Z
210 mm	794 mm	200 mm	520 mm

ON/OFF 22.11XX.**JXX**.XXX

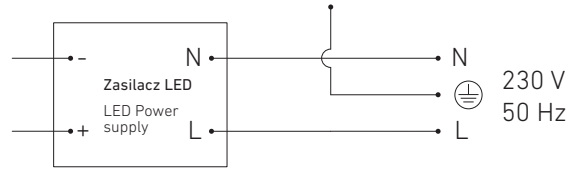

DALI 22.11XX.**TXX**.XXX

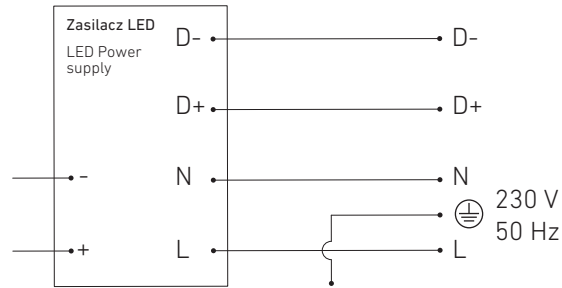

Thin Snake ON

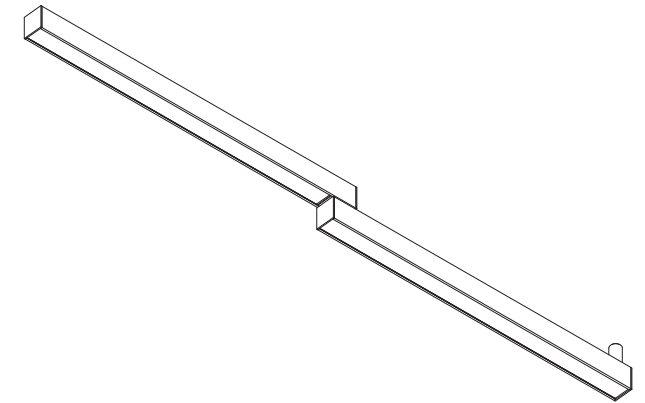

INSTRUKCJA MONTAŻU • ASSEMBLY INSTRUCTIONS

1. **PL** • Wyłącz zasilanie.
EN • Turn off the power.
 2. **PL** • Za pomocą śrub (A) i kotków rozporowych przytwierdź profil do sufitu (schemat otworów montażowych na drugiej stronie).
EN • Attach the profile to the ceiling with screws (A) and dowels (mounting holes scheme on the other side of the page).
 3. **PL** • Ułóż ramię oprawy według uznania.
EN • Arrange the arm as desired.
 4. **PL** • Wkręć w wybranym miejscu sufitu kotek rozporowy i szpilkę. Nakręć na szpilkę walek z magnesem. Ramię oprawy przytwierdź magnesem do walka. Dokręć oprawę do sufitu.
EN • Screw the dowel and screw into the chosen place of the ceiling. Screw the magnet roller on the bolt. Attach the housing arm with a magnet to the roller. Tighten the luminaire to the ceiling.
 5. **PL** • Podłącz zasilanie 230V do zasilacza. Pamiętaj o uziemieniu (schematy podłączeń elektrycznych na drugiej stronie).
EN • Connect the 230V power to the driver. Remember to ground (electrical wiring diagrams on the other side of the page).
 6. **PL** • Wciśnij listwę z modulem LED do obudowy. Zwróć uwagę, aby listwa była umiejscowiona równoległe do obudowy. Uważaj, aby nie zgnieść diod. W celu demontażu odbłyśnika należy podważyć listwę płaskim śrubokrętem w miejscu frezowania opierając narzędzie o zabezpieczoną krawędź obudowy.
EN • Push the strip with the LED module into the housing. Make sure that the bar is placed parallel to the housing. Be careful not to crush the LEDs. In order to disassemble the reflector, lift the strip with a flat screwdriver at the milling point, leaning the tool against the protected edge of the housing.
 7. **PL** • Zamontuj przestonę źródła światła w oprawie:
1. W połowie długości lampy wcisnąć koniec przestony do profilu, a następnie wsunąć.
2. Docisnąć drugi koniec przestony. Aby wyciągnąć, należy delikatnie podważyć plastikowym przedmiotem i wysunąć.
EN • Install the diffuser in the luminaire:
1. Half the length of the lamp press the end of the diffuser to profile, and then insert.
2. Press the other end of the diffuser. To pull out, gently pry with a plastic object and push out.
 8. **PL** • Włącz zasilanie.
EN • Turn on the power.
- **PL** • Załączony zestaw narzędzi jest przeznaczony do materiałów pełnych (cegła pełna, drewno, beton, gazobeton) i powierzchni z płyt gipsowo-kartonowych. Kotek rozporowy powinien zostać odpowiednio dopasowany do powierzchni montażowej. Prawidłowe użycie kotka wpływa na bezpieczeństwo oraz wytrzymałość konstrukcji.
EN • The enclosed tool kit is designed for solid materials (solid brick, wood, concrete, aerated concrete) and gypsum board surfaces. The dowel should be properly matched to the mounting surface. Proper use of the dowel affects the safety and strength of the structure.

NARZĘDZIA • TOOLS

