

Accent K 30 41.21**01**.xxx.xxx

W	X	Y	Z
100 mm	54 mm	100 mm	186 mm

Accent K 60 41.21**02**.xxx.xxx

W	X	Y	Z
100 mm	55 mm	297 mm	491 mm

Accent K 90 41.21**03**.xxx.xxx

W	X	Y	Z
100 mm	55 mm	462 mm	791 mm

Accent K 120 41.21**04**.xxx.xxx

W	X	Y	Z
100 mm	55 mm	550 mm	1095 mm

Accent K 150 41.21**05**.xxx.xxx

W	X	Y	Z
200 mm	55 mm	642 mm	1388 mm

ON/OFF 41.21XX.**CXX**.XXX

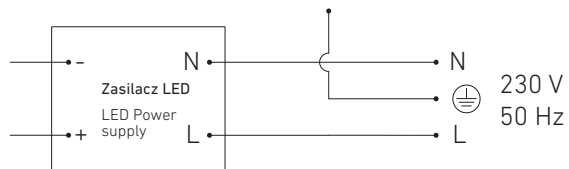

TRIAC 41.21XX.**DXX**.XXX

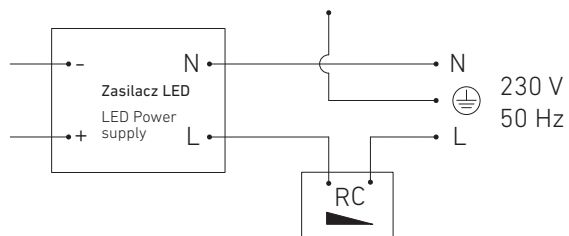

DALI 41.21XX.**EXX**.XXX

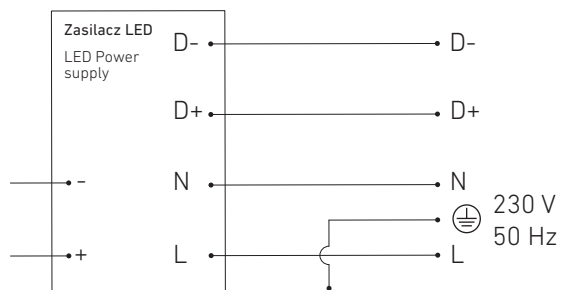

Accent K

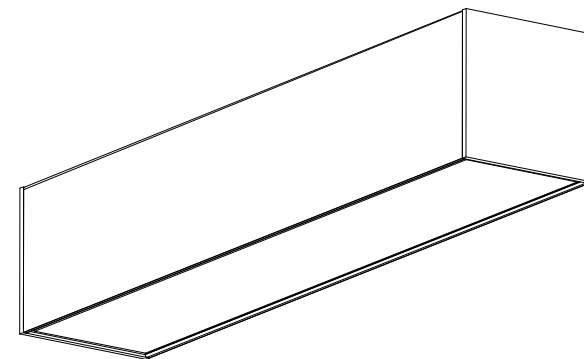

INSTRUKCJA MONTAŻU • ASSEMBLY INSTRUCTIONS

1. **PL** • Wytęć zasilanie.
EN • Turn off the power.
 2. **PL** • Za pomocą śrub (A) i kotków rozporowych przytwierdź profil do ściany. (schemat otworów montażowych na drugiej stronie)
EN • Attach the profile to the wall with screws (A) and dowels. (mounting holes scheme on the other side of the page).
 3. **PL** • Podłącz zasilanie 230V do zasilacza. Pamiętaj o uziemieniu (schematy podłączeń elektrycznych na drugiej stronie).
EN • Connect the 230V power to the power supply. Remember to ground. (electrical wiring diagrams on the other side of the page).
 4. **PL** • Wciśnij listwę z modulem LED do obudowy. Zwróć uwagę, aby listwa była umiejscowiona równoległe do obudowy. Uważaj, aby nie zgnieść diod. W celu demontażu odbłyśnika należy podważyć listwę płaskim śrubokrętem w miejscu frezowania opierając narzędzie o zabezpieczoną krawędź obudowy.
EN • Push the strip with the LED module into the housing. Make sure that the bar is placed parallel to the housing. Be careful not to crush the LEDs. In order to disassemble the reflector, lift the bar with a screwdriver at the milling point, leaning the tool against the protected edge of the housing.
 5. **PL** • Zamontuj przestonę źródła światła w oprawie:
1. W połowie długości lampy wcisnąć koniec przestony do profilu, a następnie wsunąć.
2. Docisnąć drugi koniec przestony. Aby wyciągnąć, należy delikatnie podważyć plastikowym przedmiotem i wysunąć.
EN • Install the diffuser in the luminaire:
1. Half the length of the lamp press the end of the diffuser to profile, and then insert.
2. Press the other end of the diffuser. To pull out, gently pry with a plastic object and push out.
 6. **PL** • Włącz zasilanie.
EN • Turn on the power.
- **PL** • Załączony zestaw narzędzi jest przeznaczony do materiałów pełnych (cegła pełna, drewno, beton, gazobeton) i powierzchni z płyt gipsowo-kartonowych. Kotek rozporowy powinien zostać odpowiednio dopasowany do powierzchni montażowej. Prawidłowe użycie kołka wpływa na bezpieczeństwo oraz wytrzymałość konstrukcji.
EN • The enclosed tool kit is designed for solid materials (solid brick, wood, concrete, aerated concrete) and gypsum board surfaces. The dowel should be properly matched to the mounting surface. Proper use of the dowel affects the safety and strength of the structure.

1



3



~230V
50Hz

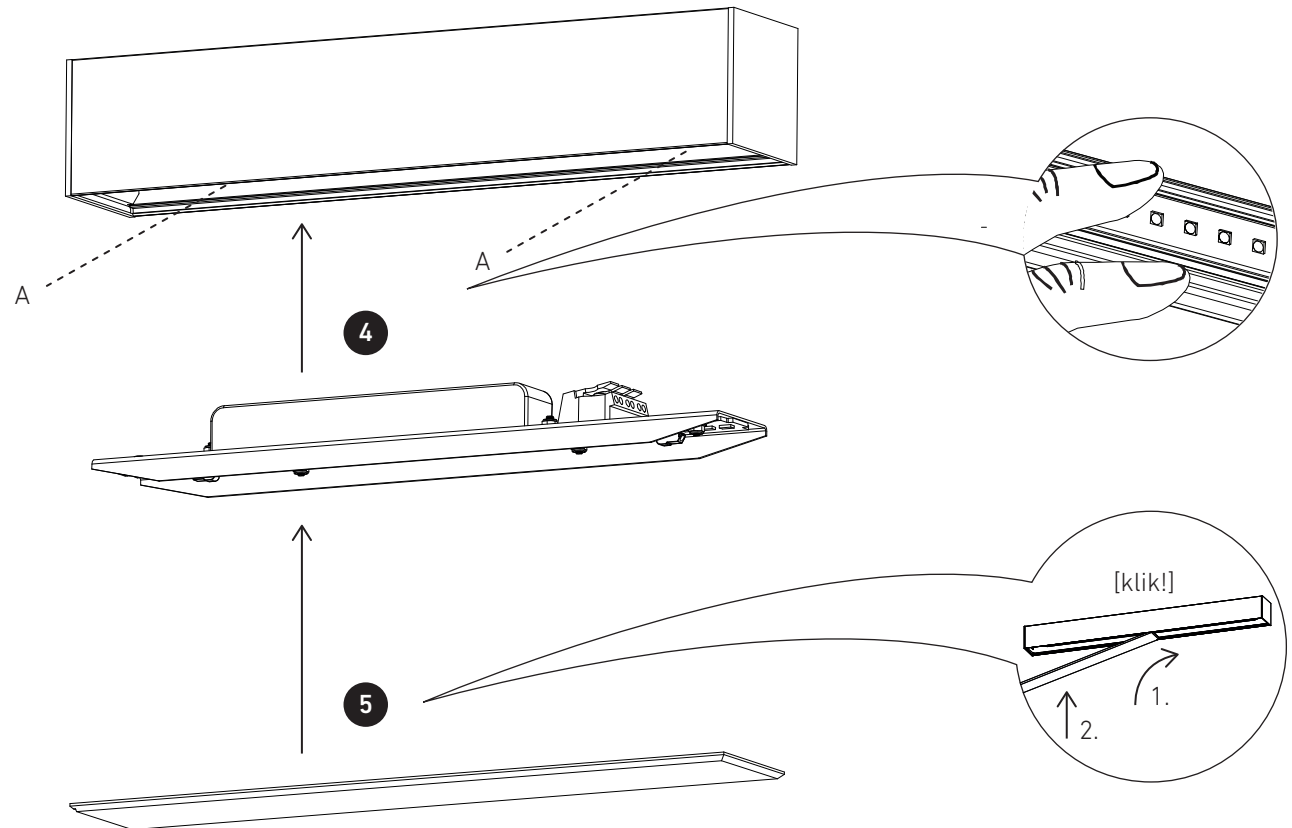

NARZĘDZIA • TOOLS

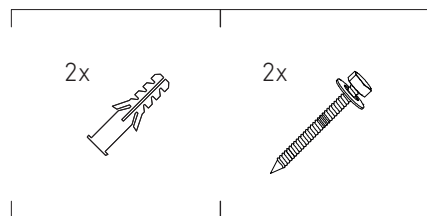

6

